

ZNAČENÍ / MARKING

XXXX - KÓD VÝROBNÍHO DATA č.v. 4-18474-0
DATE CODE ACCORDING TO 4-18474-0
CHARACTER SIZE 3mm
VELIKOST PÍSMO 3mm

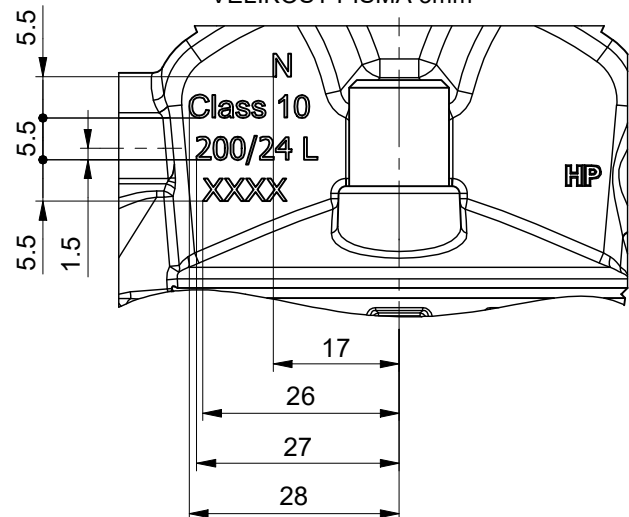

OBVODOVÝ ŠTÍTEK OVLADAČE / HANDWHEEL CIRCUMFERENTIAL LABEL (2:1)

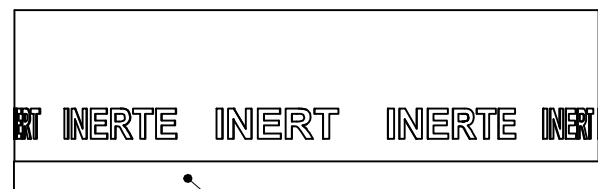

BARVA PRUHU: ŠEDÁ
STRIP COLOR: GRAY

ŠTÍTEK TĚLA / BODY LABEL



ŠTÍTEK VENTILKU / SHUT-OFF VALVE LABEL

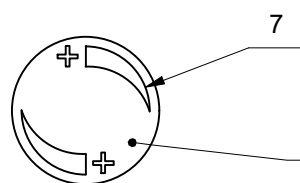

BARVA PODKLADU: ČERNÁ
BACKGROUND COLOR: BLACK

ŠTÍTEK OVLADAČE / HANDWHEEL LABEL

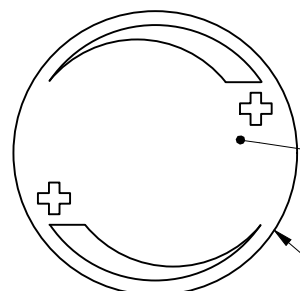

BARVA PODKLADU: ČERNÁ
BACKGROUND COLOR: BLACK

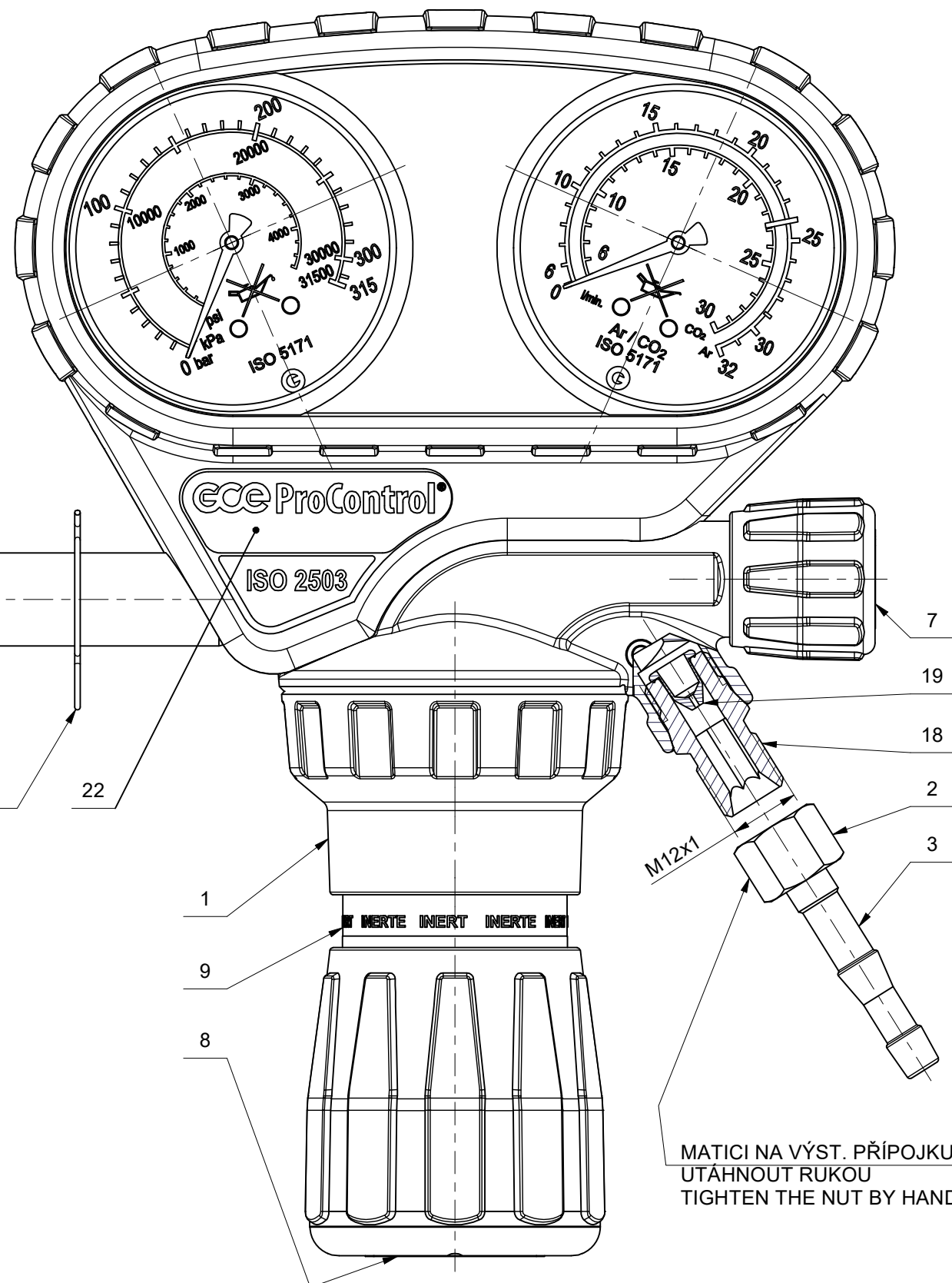
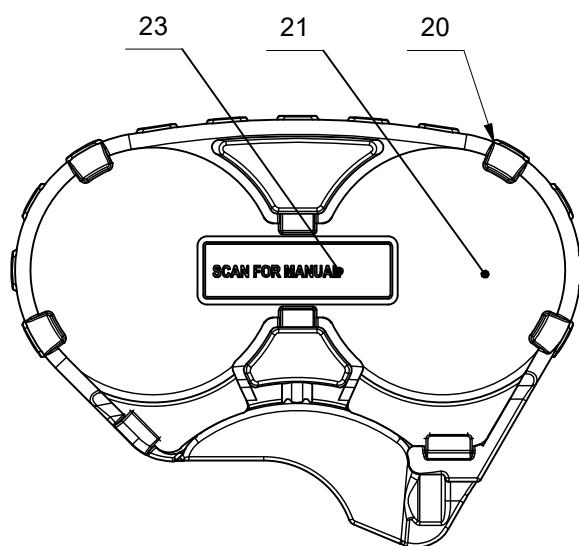

MATICI NA VÝST. PŘÍPOJKU
UTÁHNOUT RUKOU
TIGHTEN THE NUT BY HAND

UTAHOVACÍ MOMENTY, POUŽITÁ MAZADLA, LEPIDLA A OSTATNÍ MONTÁŽNÍ INSTRUKCE DLE MONTÁŽNÍCH POKYŇŮ NA VÝKRESE COM008212
ASSEMBLY TORQUES, USED LUBRICANTS, GLUES AND OTHER INSTRUCTIONS SHALL BE IN ACCORDANCE WITH ASSEMBLY INSTRUCTION DRAWING COM008212

NASTAVENÍ, PARAMETRY A ZKOUŠEBNÍ KRITÉRIA - VIZ SEZNAM ZKOUŠEK SZ0075 - TŘÍDU VENTILU "G"
SETTING, PARAMETERS AND TESTING CRITERIA - SEE TEST INSTRUCTIONS SZ0075 - CLASS OF REGULATOR "G"

ŠTÍTEK NA KRABICI NA ŠABLONĚ "PROCONTROL1" POD ČÍSLEM FINÁLU
LABEL ON BOX ON TEMPLATE "PROCONTROL1" UNDER FINAL NUMBER

Index	Datum	Popis / Description	Č. změny / No. of change	Autor
Polotovar Raw material		Rozměr polotovaru Dim. of raw material		Hmotnost Weight N/A
Materiál Material		Materiál Material		Starý výkres Old drawing -
Komentář Notice		Kritický rozměr značen Critical dimension marked KR	List / Počet listů Sheet / Number of sheets 1 / 1	
Datum vypracování Creation date	25.2.2021	Opracování / Machining Ra		
Vypracoval Created	Dvořák D.	Měřítka / Scale		
Kontroloval Inspected	Níkl M.			
Schválil Approved	Ing. M. Dolínek			
Klasifikace Item Class	B: Standard			

VENTIL PROCONTROL AR200/24L GCE
REG PRO-SV AR200/24L SI217R GCE

PCA101830S